

CLIPSATRICE AUTOMATICA RB2-120A



CLIPSATRICE AUTOMATICA VERTICALE mod. RB2-120A

Clipsatrice automatica verticale a due tubi portarete diametro 225 mm, adatta ad effettuare la chiusura di reti tubolari con agrumi, patate, cipolle e prodotti similari. Utilizza reggetta metallica avvolta in bobine. Provvista inoltre di supporto bobina per inserimento nastro da fissare nella retina a mo' di manico. Stampante di etichette a bandiera. Peso delle confezioni: da 0,5 a 2,5 kg.

AUTOMATIC VERTICAL CLIPPING MACHINE mod. RB2-120A

Automatic vertical clipping machine with two 225 mm diameter net pipes, suitable for closing tubular nets with citrus fruits, potatoes, onions and similar products. Uses metal straps wound in reels. Also features reel for inserting tape to be fitted in the net as a handle. Wine-glass label printer. Weight of packs: 0,5 – 2,5 kg.

AGRAFEUSE AUTOMATIQUE VERTICALE mod. RB2-120A

Agrafeuse automatique verticale à deux tubes porte-filet diamètre 225 mm, indiquée pour la fermeture de filets tubulaires pour agrumes, pommes de terre, oignons et produits similaires. Elle utilise un feillard métallique enroulé en bobines. Egalement dotée de bobine pour l'introduction d'une bande à fixer dans le filet en guise de poignée. Imprimante d'étiquettes en drapeau. Poids des emballages: de 0,5 à 2,5 kg.

NETZVERSCHLIEBAUTOMAT (VERTIKAL) mod. RB2-120A

Automatische Netz-Clipmaschine mit zwei Netzrohren (ø 225 mm) zum Verschließen von Netzschläuchen mittels Clipband zur Verpackung von Zitrusfrüchten, Kartoffeln, Zwiebeln und ähnlichen Produkten bei gleichzeitiger Auszeichnung der Packungen mit Etiketten,- Fähnchen,- oder Mitlaufband. Drucker für Etiketten oder Fähnchen, Packungsgewicht: von 0,5 bis 2,5 kg.

GRAPADORAS HORIZONTALES Y VERTICALES mod. RB2-120A

Grapadora automática vertical de dos tubos portamalla de 225 mm de diámetro, apta para cerrar mallas tubulares con cítricos, patatas, cebollas y productos similares. Utiliza fleje metálico en bobinas. Dispone además de bobina para insertar una cinta que se fija a la malla para servir de asa. Impresora de etiquetas de bandera. Peso de los paquetes: de 0,5 a 2,5 kg.

АВТОМАТИЧЕСКИЙ ВЕРТИКАЛЬНЫЙ КЛИПСАТОР модель RB2-120A

Автоматический вертикальный клипсатор оснащен двумя трубами для сетки диаметром 225 мм, предназначен для закрытия упаковок из рукавной сетки для цитрусовых, кавтофеля, лука и т.п. Используется металлический зажим (клипса) в бобинах. Также имеется держатель для ленты, которая может крепиться к сетке в качестве ручки. Принтер для ярлыков. Весовой диапазон упаковки: от 0,5 кг до 2,5 кг.

DATI TECNICI/TECHNICAL DATA

PRODUZIONE
OUTPUT
PRODUCTION
LEISTUNG
PRODUCCIÓN
Производство

up to approx. 40 net-packs/minute
depending on the weight and the
number of fruit in each net-packs

POTENZA ELETTRICA INSTALLATA
INSTALLED POWER
PUISSANCE ELECTRIQUE INSTALLÉE
ANSCHLUSSWERT ELEKTR
POTENCIA ELÉCTRICA INSTALADA
Установленная мощность

2 kW · 50 Hz · 400V

CONSUMO D'ARIA
AIR CONSUMPTION
CONSUMMATION D'AIR
LUFTVERBRAUCH
CONSUMO DE AIRE
Потребление воздуха

120 NI/min · 6 bar

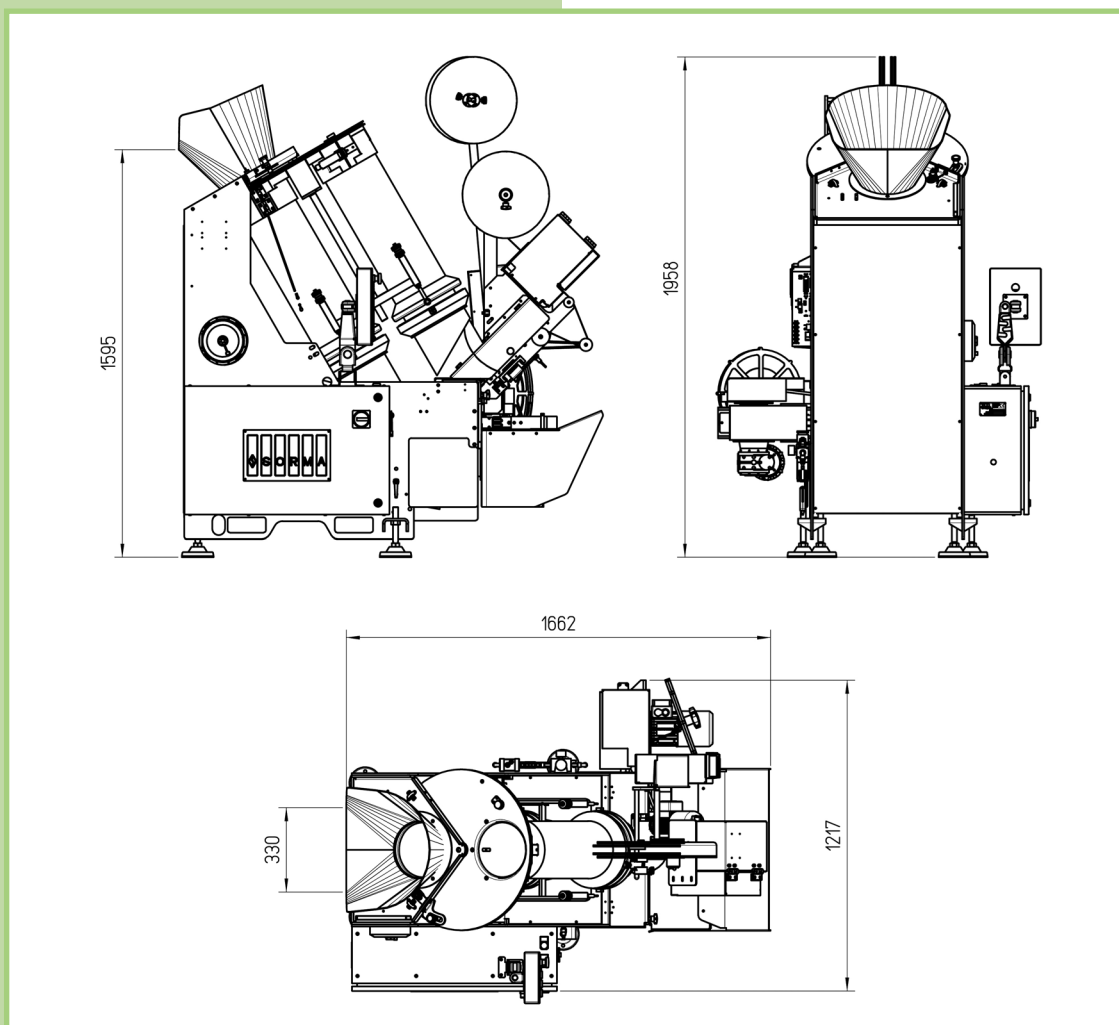

CLIPSATRICE AUTOMATICA RB2-120A

AGENTE DI ZONA / LOCAL DEALER



SORMA S.p.A.

Via Delle Mele, 65 - 47522 Cesena (FC) - ITALY

Tel. (+39) 0547 418611 - Fax (+39) 0547 418612

sorma@sormaitalia.com - www.sormagroup.com